

RZUT PIĘTRA

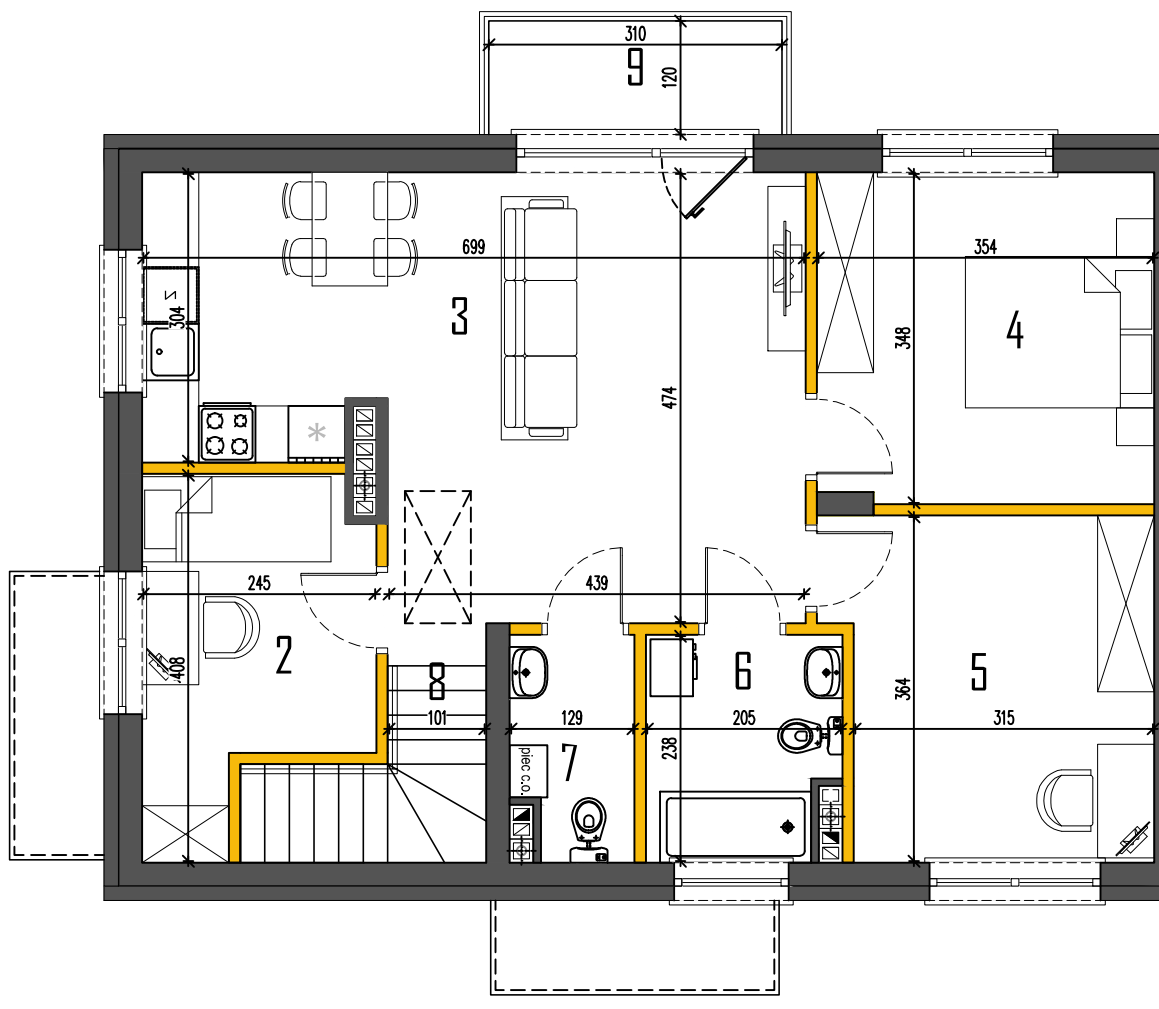

RZUT PARTERU

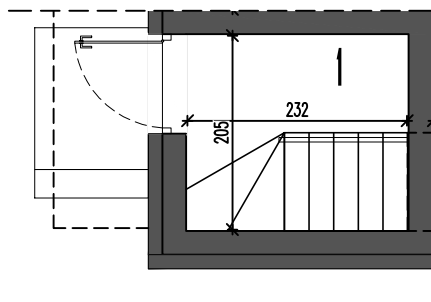

BIURO SPRZEDAŻY
KREDYTY HIPOTECZNE. MIESZKANIA

RADZYMIN, UL. KORCZAKA

BUDYNEK 1

LOK.2

POWIERZCHNIA UŻYTKOWA 71,10m²

PARTER2,68

1. PRZEDSIÓNEK2,68

PIĘTRO68,42

2. POKÓJ 1.....8,01

3. SALON + ANEKS K.28,85

4. POKÓJ 2.....12,24

5. GABINET11,90

6. SŁAZIENKA.....4,58

7. WC2,84

8. SCHODY.....3,66*

9. BALKON.....3,72*

(...)* - POWIERZCHNIE NIE WLICZONE DO POWIERZCHNI UŻYTKOWEJ

LOKALIZACJA

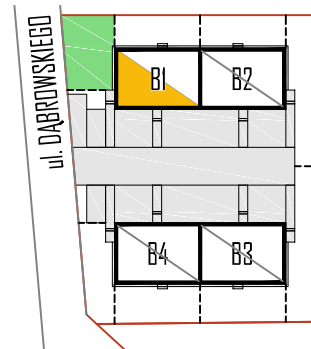

ul. KORCZAKA

SPSPROJEKT.com

Powierzchnie podano z uwzględnieniem tynków wg normy PN-ISO 9836. Niniejsza karta katalogowa powstała na podstawie projektu budowlanego. Służy ona wskazaniu lokalizacji budynku i pomieszczeń w budynku. Prezentowany budynek nie stanowi wiernego odwzorowania realnego produktu. Wyposażenie budynku nie jest objęte ofertą. Na rysunku przedstawiono przykładowe umeblowanie.